

Anschluß 8 – 14 V Gleichstrom

Diese Seilbahn Größe „N“ ist geeignet zum Aufbau auf N-Anlagen, ist aber reizvoll, wenn Sie als Hintergrund-Seilbahn auf H0-Anlagen verwendet wird.

Um das einwandfreie Funktionieren der Bahn zu gewährleisten, müssen beim Aufbau einige Punkte beachtet werden. Wir bitten Sie deshalb, bevor Sie die Seil-Schwebbahn montieren, diese Anleitung sorgfältig durchzusehen.

Durch die Zierlichkeit der Bahn genügt schon eine verhältnismäßig kurze Entfernung zwischen Berg- und Talstation. Eine gewisse Höhe der Bergstation steigert jedoch die Wirkung.

Nachdem die Streckenführung festliegt, beginnen wir mit dem Aufbau:

- ① Zuerst die Berg- und Talstation mit zunächst je einer Schraube mit Unterlagsscheiben festschrauben, dabei nur mäßig anziehen. Die Stationen müssen noch hin- und hergedreht werden können.
- ② Jetzt wird das Seil angebracht. Das Seil um die Räder der Berg- und Talstation legen: bei der Bergstation **auf** die Umlenkschienen, bei der Talstation **unter** die Umlenkschienen. Dann das Rad der Talstation bis zum Anschlag in Pfeilrichtung nach innen drücken. Seil zusammenknoten und das Rad der Talstation loslassen. Durch die hier angebrachte Feder erhält das Seil die richtige Spannung.
- ③ Durch Zurechtdrehen der Stationen muß nun erreicht werden, daß das Seil – ohne abzuecken – genau auf oder unter die Umlenkschienen zu liegen kommt. Dann die noch fehlenden Schrauben eindrehen. (Wie es nicht gemacht werden darf, zeigt die rote Zeichnung).
- ④ Jetzt erst wird der Mittelmast montiert. Dabei darf auch hier das Seil nicht zu sehr abgknickt werden und muß parallel auf der Führungsschiene aufliegen. (Wie es nicht gemacht werden darf, zeigt die rote Zeichnung).
- ⑤ Als letztes werden die Kabinen eingehängt. Wie aus der Abbildung ersichtlich, geschieht dies durch einfaches Einhängen in das Seil. Es ist aber darauf zu achten, daß die Öffnung der Aufhängevorrichtung nach innen, also zum Rad hin, gerichtet ist.

Das Getriebe der Bergstation sollte von Zeit zu Zeit mit Vaseline geschmiert werden. Die Betriebsspannung beträgt 8 – 14 V Gleichstrom.

Wir empfehlen unser Regelgerät Nr. 6151.

Only for 8 – 14 V D.C.

This cable car is in N scale for use on N gauge layouts. It is also very interesting to be as background on H0 scale layouts. To ensure a proper functioning a few points should be observed when setting up the cable car.

Because it is rather small a short run between the mountain and valley stations is already quite impressive. A certain height difference between the two stations will make it more attractive.

Determine the location and start setting up:

- ① First fasten the mountain and valley stations each with screw and washer leaving the screw rather loose. It must be possible to slightly turn them.
- ② Then place the cable. Run it around the wheels of the two stations; on the mountain station the cable should run over the guide rails, and on the valley station it should run under the guide rails. After this the wheel on the valley station should be pressed forward as far as possible. A spring in this wheel ensures a perfect tightening of the cable.
- ③ Next turn the stations until they are well aligned. Then refasten and retighten the remaining screws. (The red sketches show the wrong way to do it.)
- ④ Now the center pole can be installed. It must be in perfect alignment. (The red sketches show how not to set up the system).
- ⑤ Finally, hang the cabins over the cable. The sketches show how this is done. The cable must be placed on the inside of the cabin facing the wheels.

The gears of the mountain station should be lubricated from time to time with vasoline.

This system is operated with 8 to 14 Volts D.C. Relay No. 6151.

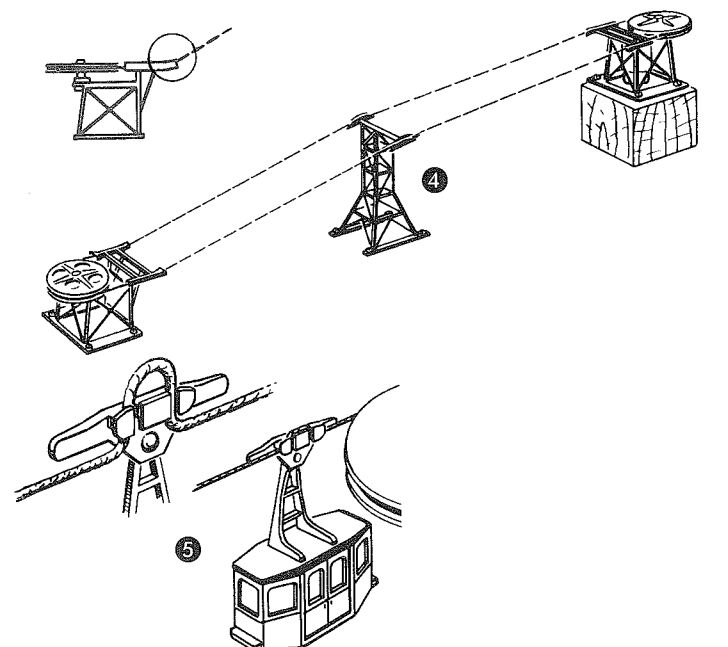
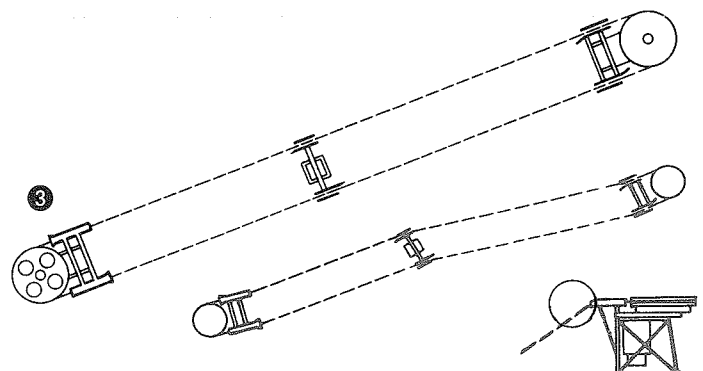
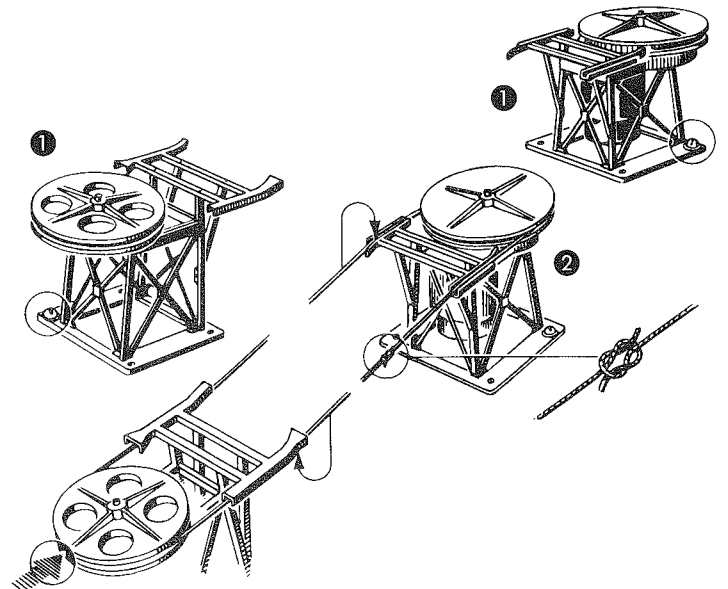

8 à 14 V en courant continu

Le téléphérique format "N" est approprié pour le montage sur les modèles N, mais il est aussi très attractif de l'utiliser comme téléphérique de paysage sur les modèles H0.

Afin d'assurer un fonctionnement impeccable de l'installation, il faut bien observer quelques points pour le montage. C'est pourquoi nous vous recommandons de lire attentivement la présente instruction.

Grâce aux dimensions réduites du téléphérique, une distance relativement courte entre les stations de montagne et de vallée est suffisante. Evidemment, il est encore plus intéressant de créer une certaine déclivité.

Après avoir déterminé le trajet, commencez le montage:

- 1 D'abord, vissez les stations de montagne et de vallée à l'aide de deux vis avec rondelles en les serrant seulement un peu de sorte que la position des stations peut être corrigée en cas de besoin.
- 2 Ensuite, placez le câble en le passant autour des poulies des stations de montagne et de vallée. Sur la station de montagne il doit glisser sur les rails de guidage et sur la station de vallée en-dessous. Le prochain pas est de presser la poulie de la station de vallée vers l'intérieur jusqu'à la butée au sens de la flèche. Ci-après, reliez le câble et lâchez la poulie de la station de vallée. Le ressort disposé ici maintient la tension du câble.
- 3 Les stations doivent être bien alignées afin d'assurer que le câble glisse sûrement sur ou sous les rails de guidage. Ensuite, fixez les vis, le tout comme il est indiqué par le croquis rouge.
- 4 Maintenant, implantez le mât central. Veillez à ce que le câble ne soit pas coincé. Il doit glisser en position absolument parallèle sur les rails de guidage. Le croquis rouge montre la fausse disposition.
- 5 Le montage termine, suspendez les cabines par simple accrochage, comme il est représenté sur le croquis ci-contre. Faites attention que l'ouverture du dispositif de suspension soit dirigée vers l'intérieur, c'est-à-dire vers la poulie.

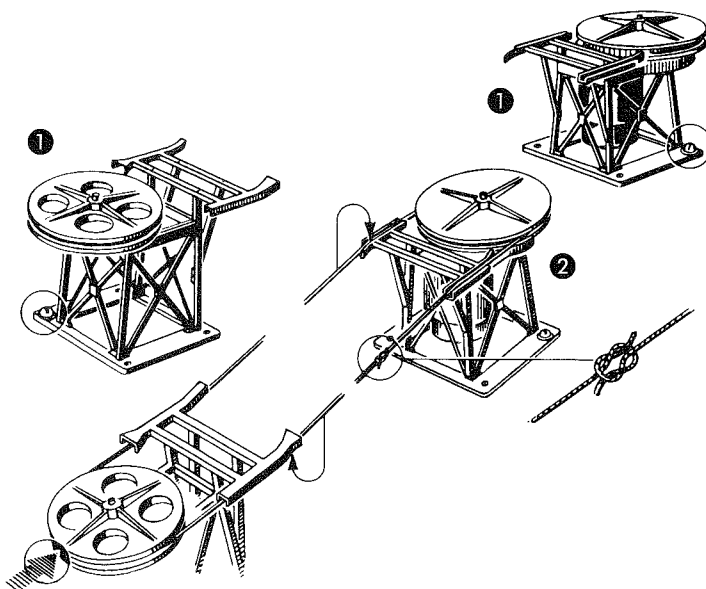

Il est recommandé de graisser de temps en autre, l'engrenage de la station de montagne avec de la vaseline. La tension de service est de 8 à 14 V en courant continu.

Nous vous proposons d'utiliser notre dispositif de réglage n° 6151.

8 a 14 V corrente continua

La funivia formato "N" è adatta per il montaggio sugli impianti N, ma è anche interessante utilizzarla in fondo sul modelli H0.

Per assicurare un funzionamento perfetto della funivia bisogna osservare alcuni punti rispetto al montaggio. Perciò raccomandiamo di leggere attentamente la presente istruzione prima d'iniziare il montaggio della funivia.

In seguito al formato ridotto della funivia una distanza relativamente piccola tra le stazioni di montagna e di valle è bastante. Però, per incrementare l'effetto si può creare una certa differenza di altezza.

Dopo avere scelto il luogo del montaggio si inizia i lavori:

- 1 Dapprima occorre fissare leggermente le stazioni di montagna e di valle, ognuna a mezzo di una vite con rondella affinché possano essere spostate in caso di bisogno.
- 2 Poi si pone il cavo passandolo intorno alle puleggie delle stazioni di montagna e di valle. Sulla stazione di montagna bisogna metterlo sulla rotaia di guida e sulla stazione di valle sotto la stessa. Dopo questo occorre premere la puleggia della stazione di valle fino all'arresto verso l'interno in direzione della freccia. Poi si lega il cavo e si lascia andare la puleggia della stazione di valle. Lì una molla tende il cavo.
- 3 Girando un po' le stazioni si può assicurare che il cavo possa muoversi in modo preciso sulle o sotto le rotaie di guida senza urtare ai lati. Poi si fissano le viti mancanti (vedi il disegno rosso).
- 4 Dopo questo si fa il montaggio del palo centrale in modo che il cavo possa passare bene sulle rotaie di guida. Il disegno rosso dimostra il metodo falso.
- 5 Finalmente, si sospendono le cabine. Si agganciano in modo semplice sul cavo com'è rappresentato sul disegno accanto. Facendo questo bisogna far attenzione che le aperture del dispositivo di sospensione siano appuntate verso l'interno, cioè in direzione della puleggia.

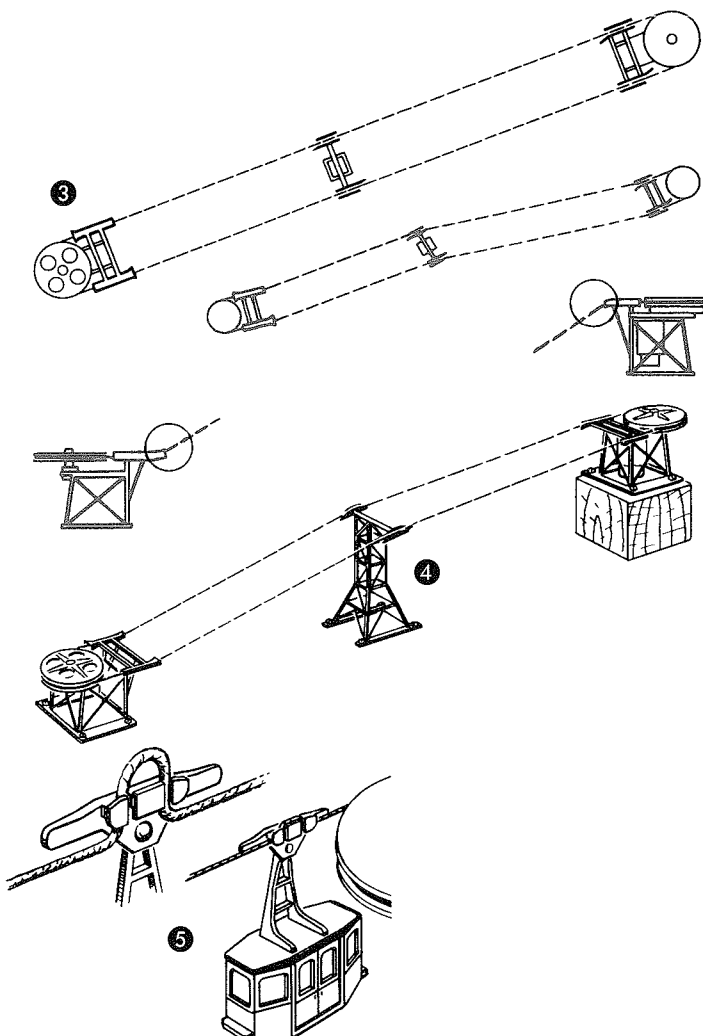

E' consigliabile lubrificare di quando in quando l'ingranaggio della stazione di montagna con vaselina. La tensione di servizio è di 8 a 14 V corrente continua.

Consigliamo di impiegare il nostro regolatore n. 6151.